

Manual de ensambla Alas Mecánicas

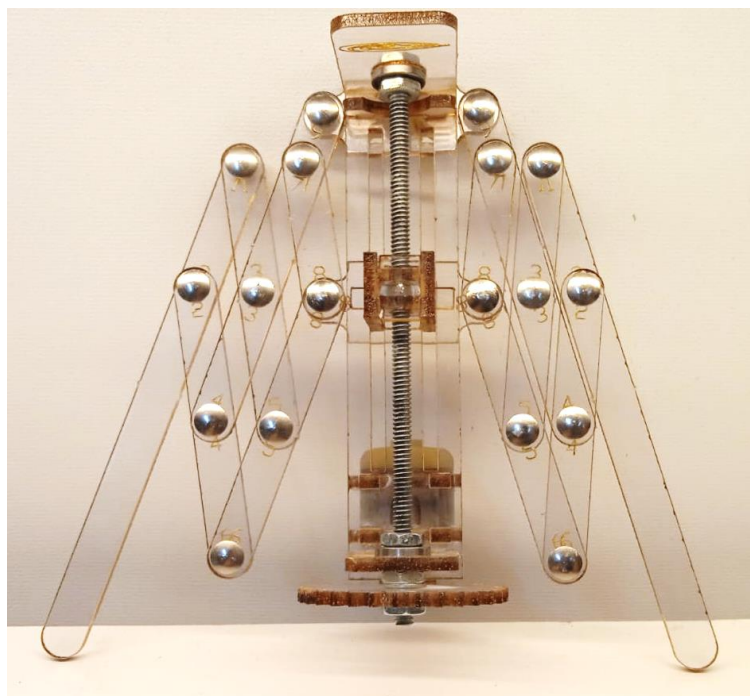

Este Kit cuenta con

- 1 Galleta de policarbonato con los cortes correspondientes
- 1 varilla con rosca
- 5 tuercas
- 1 rondana plana
- 1 motor de 5 volts
- 18 ojales para prensa
- 2 baleros

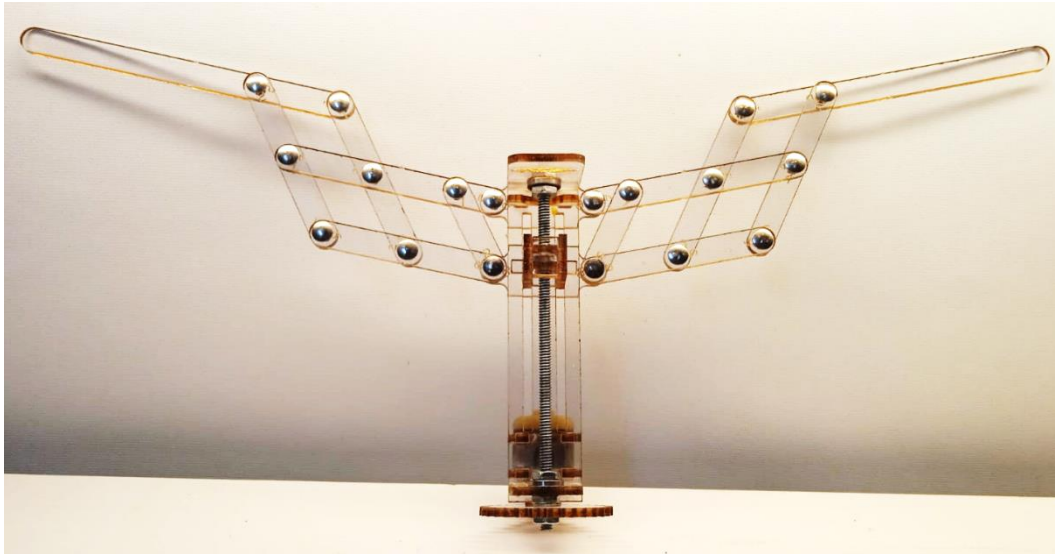
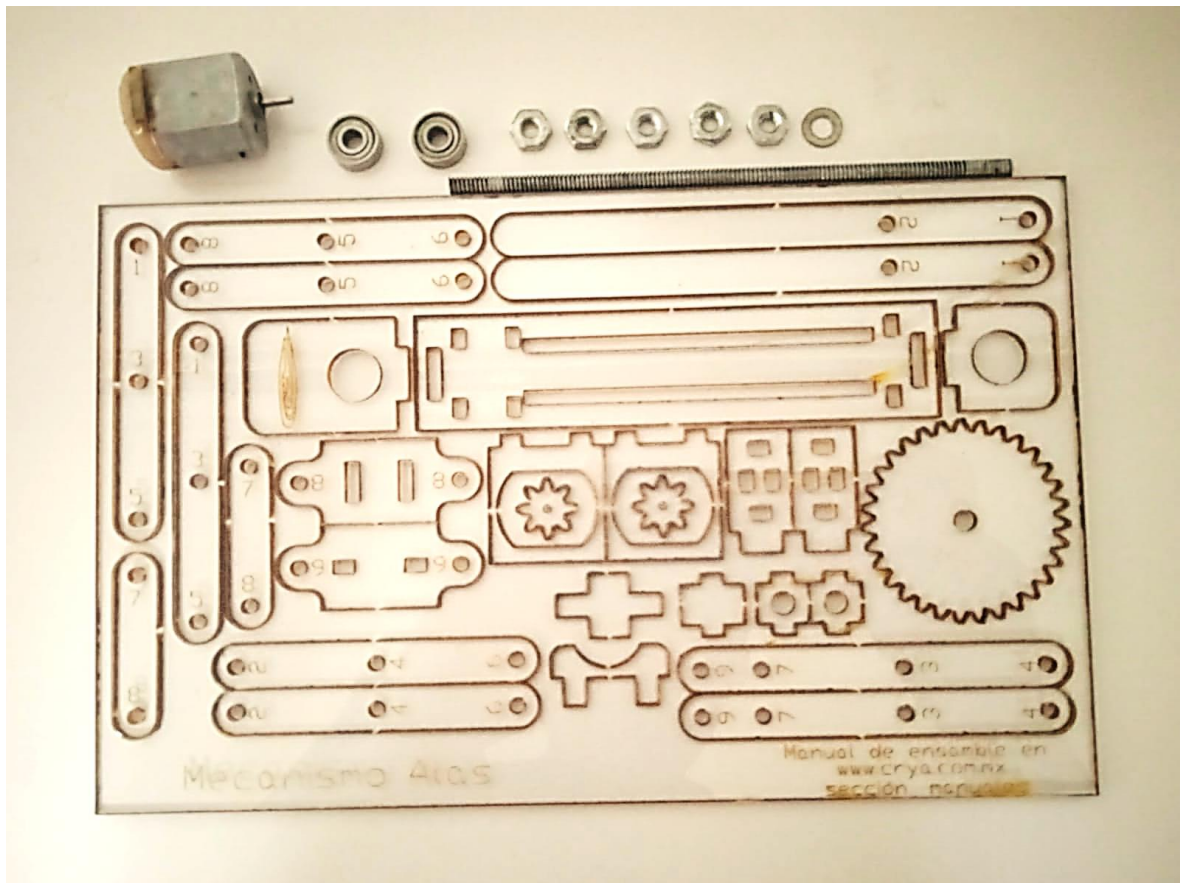

Iniciamos sacando las piezas de la galleta, tratando de no romper ninguna y limpiarla ya que al momento de desprenderla se corta con un poco de material que nos impedirá ensamblar bien, especialmente de los engranes.

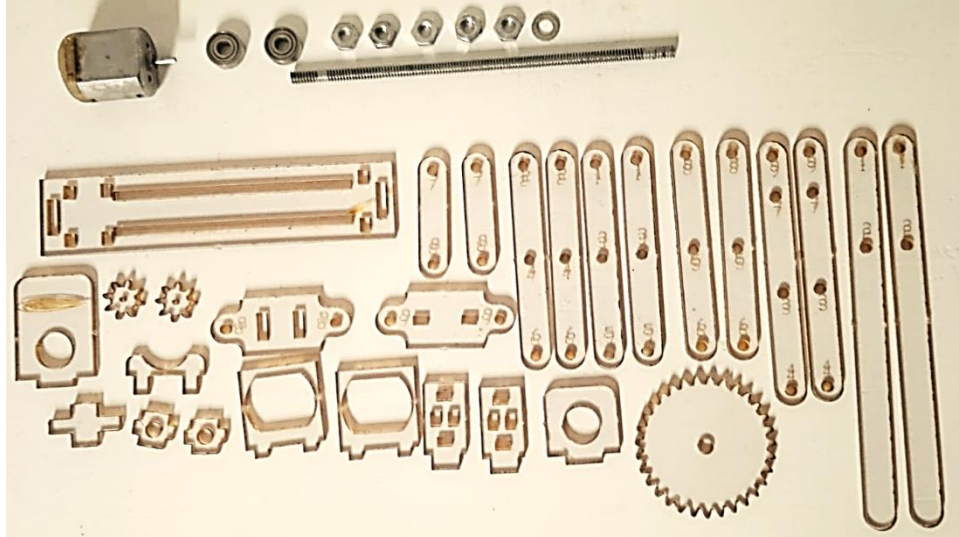

Iniciamos colocando los baleros en las piezas que se muestran en la imagen

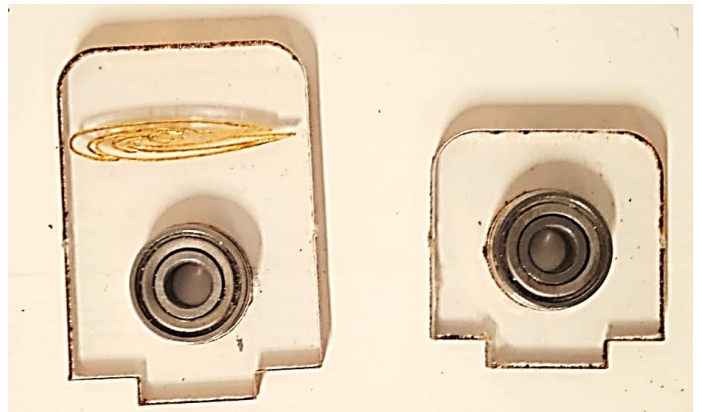

Los baleros entran a presión así que ten cuidado al momento de insértalos tratando de no romper las piezas de policarbonato.

Agarramos las siguientes piezas que se ven en la imagen y las colocamos de la siguiente manera.

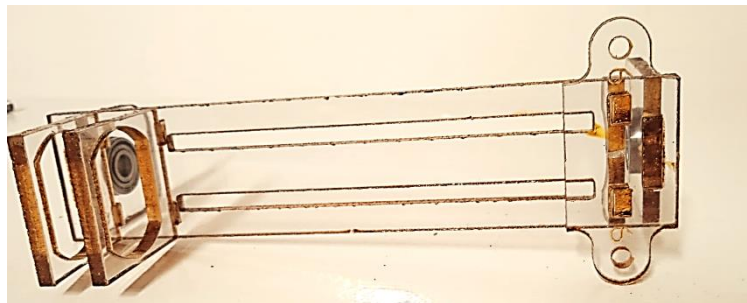
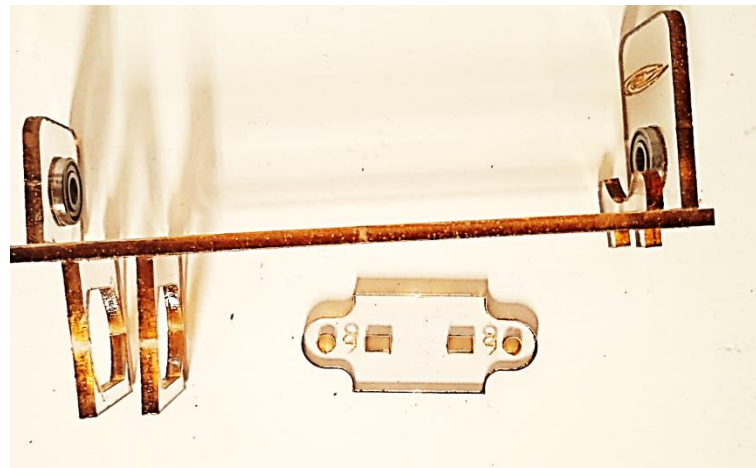
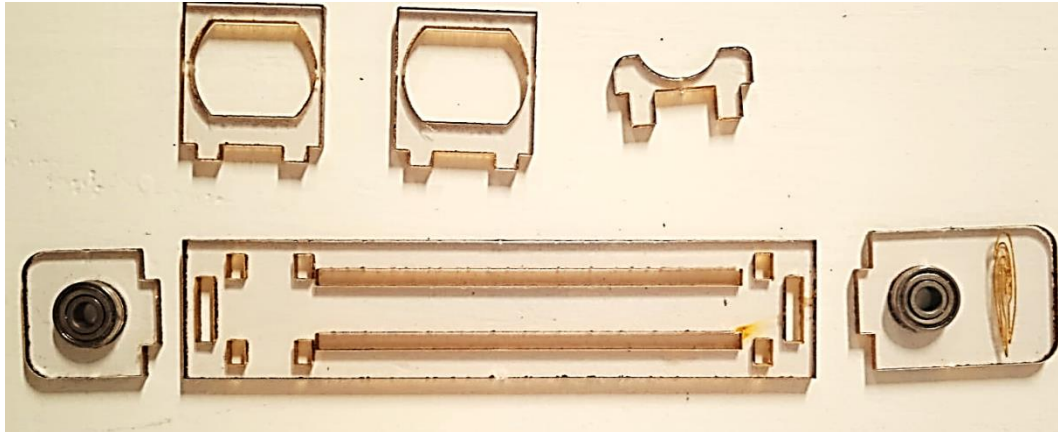

Continuamos con el siguiente ensamble que consiste en el carro que nos permitirá el abrir y cerrar las alas.

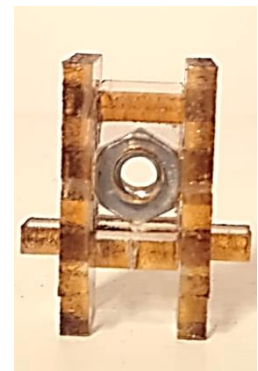
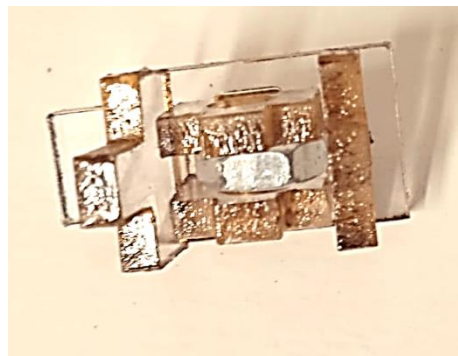
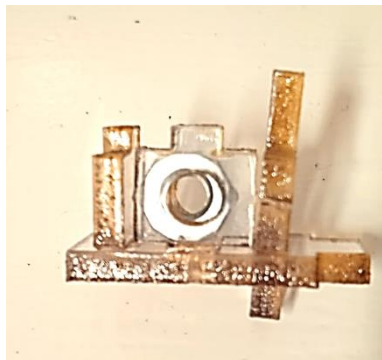
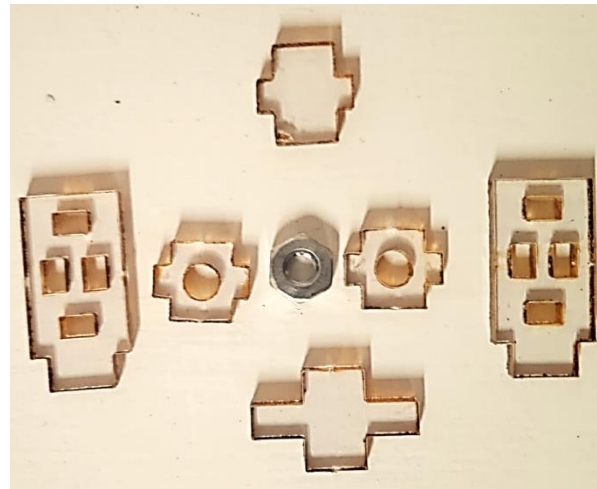

Continuando con las piezas que acabamos de ensamblar, ahora aremos lo siguiente.

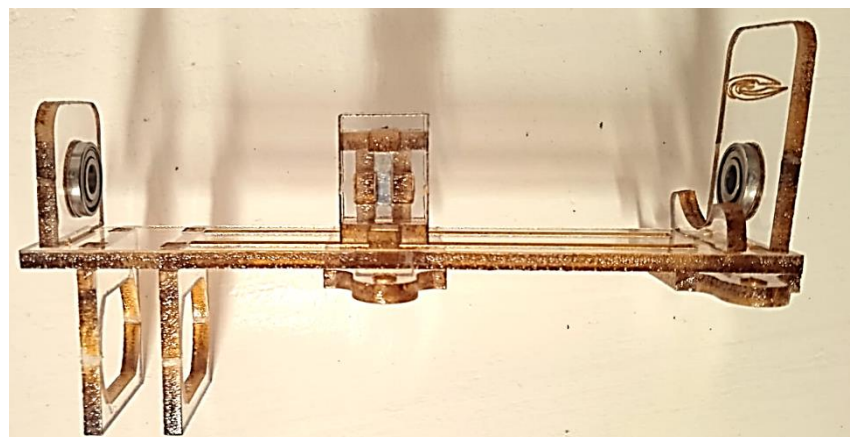
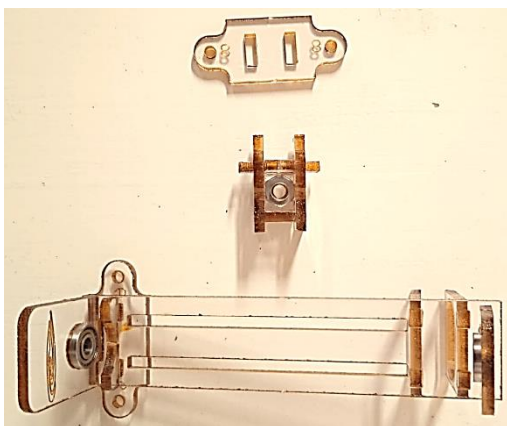

Colocamos la varilla y las tuercas como se muestra en las imágenes, recuerda que se tendrán que apretar las tuercas una vez que se coloquen.

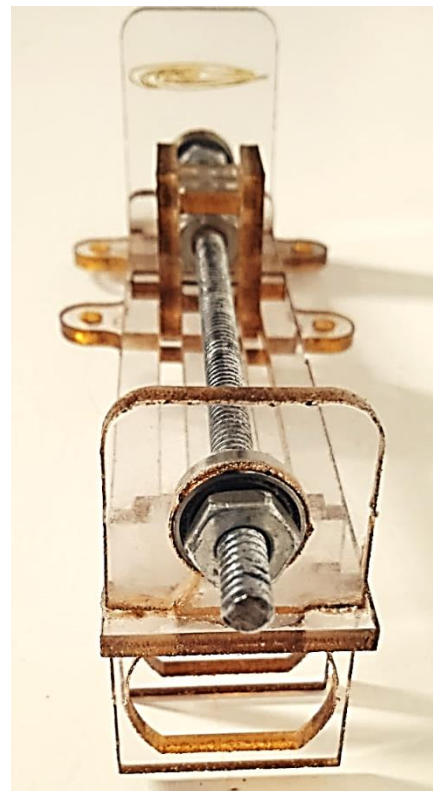
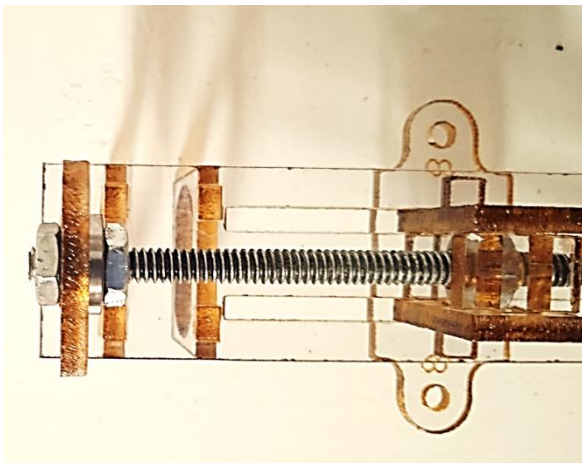
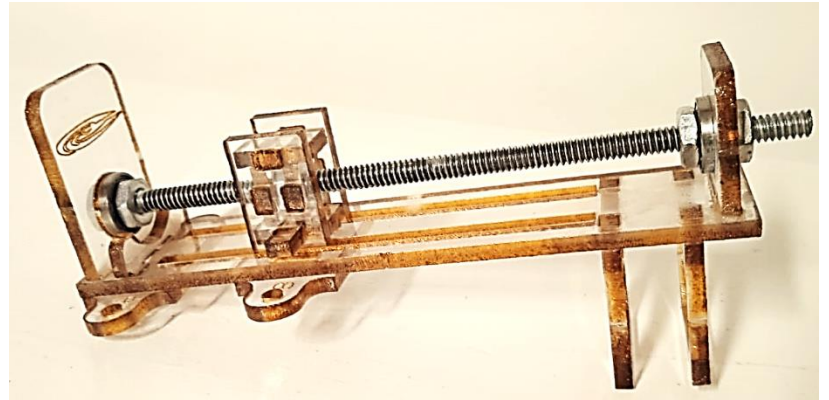
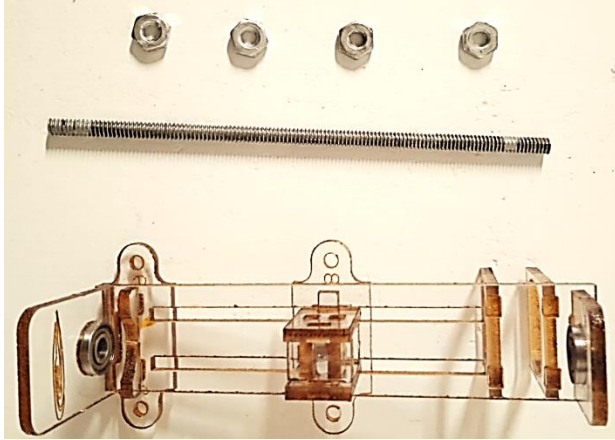

Colocamos el motor con su correspondiente engrane

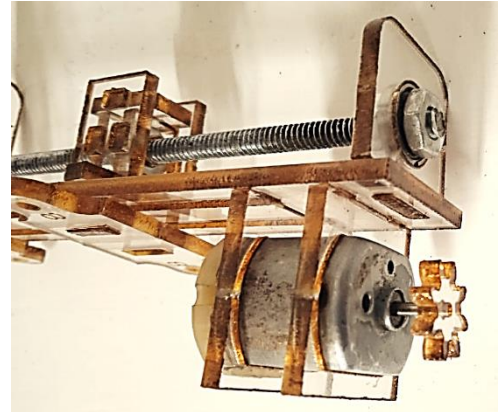
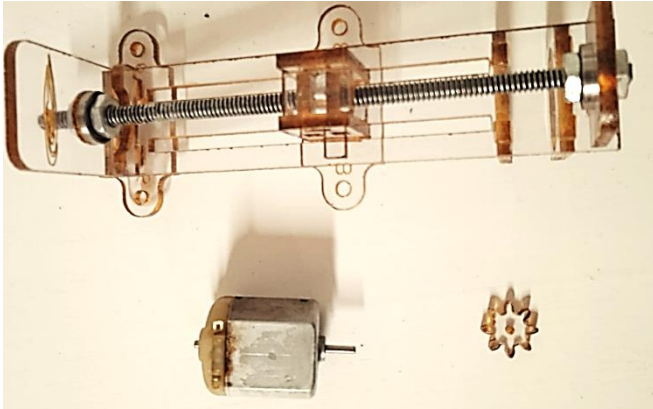

Colocamos el siguiente engrane con su respectiva rondana y tuerca.

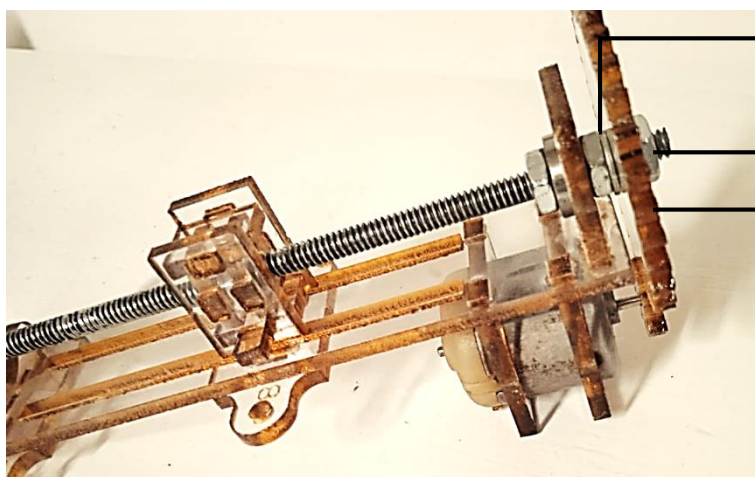
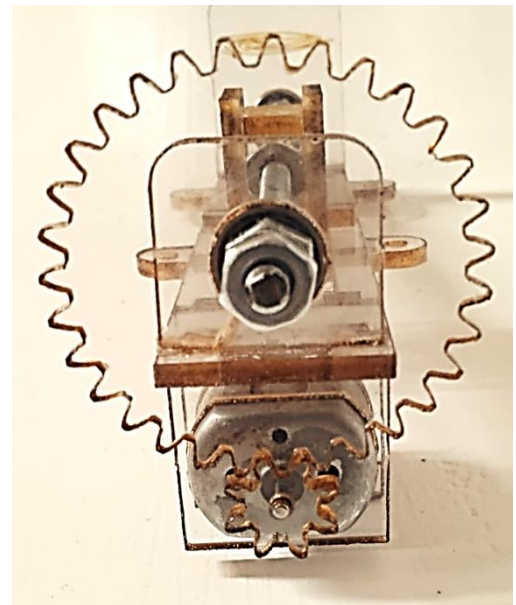
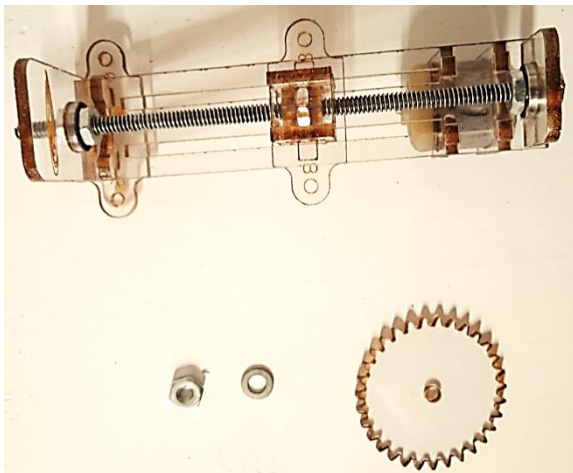

Rondana

Tuerca

Engrane

Una vez que tengamos armado el mecanismo de movilidad seguiremos con el armado de las alas, armarlas no es muy complicado solo se tienen que seguir los números y colocarlo por en cima.

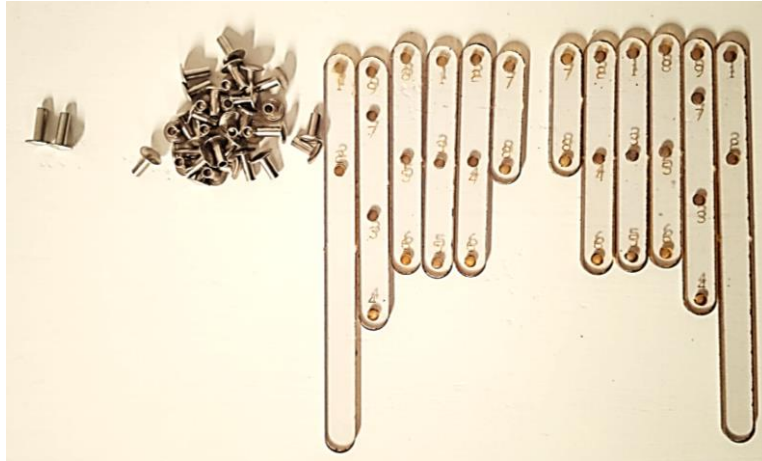

Una vez armadas las alas nos quedaran de la siguiente manera

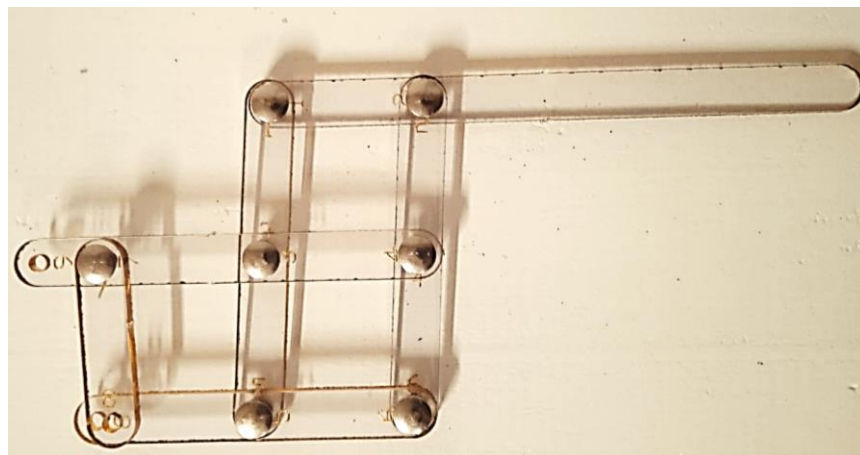
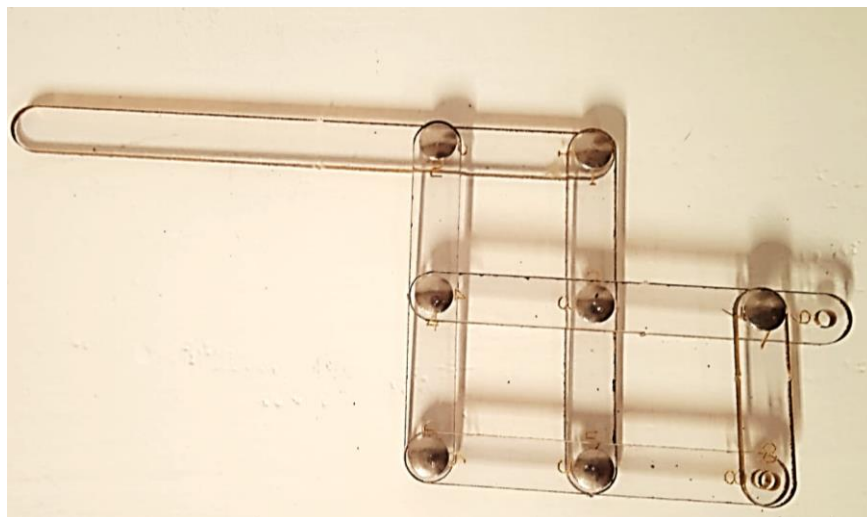

Ya que tengamos las alas armadas solo nos queda ponerlas en la base donde ara el funcionamiento de abrir y cerrar.

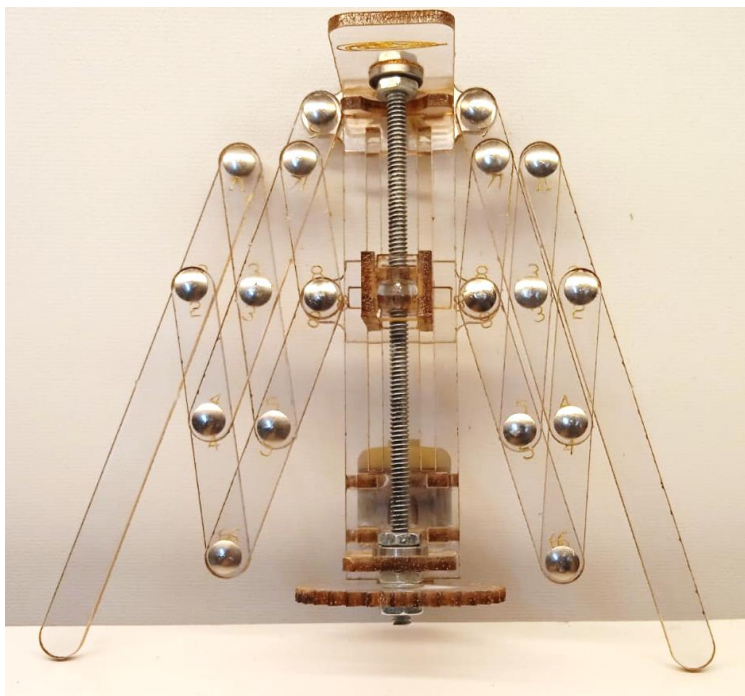
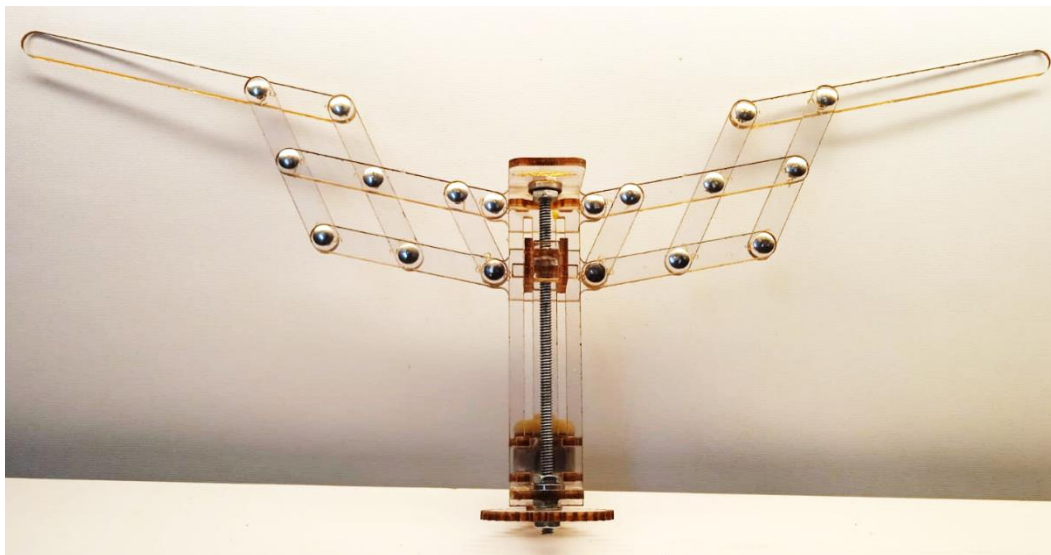

Notas importantes:

- Para evitar el desmonte de las piezas, coloca una gota de pegamento tipo Kolaroka.
- El kit contiene 18 ojales de los cuales 2 son un poco más largos que te servirán para colocar en el ensamble número 8 de las alas.
- No alimentes al motor con voltaje de mas ya que puedes dañarlo, solo usa el voltaje indicado.
- Recuerda apretar bien las tuercas así evitaras que se salga la varilla.